

Príprava

do vopred vyhlbených dier priemeru cca 30 cm a hĺbky 50 cm osadíme stĺpiky a zasypeme suchým betónom. Stĺpiky sú od seba vzdialené 2,5m. Každý začiatkový, koncový a rohový stĺpik musí mať jednu resp. dve vzpery

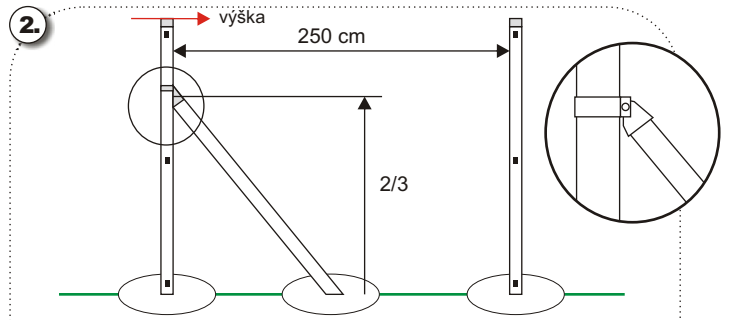

Obojstranna vzpera musí byť aj na každých 30 m plotu a pri každej zmene smeru plotu. Bočné vzpery sa upevňujú pomocou objímky so skrutkou alebo v niektorých prípadoch iných typov vzpier pomocou násadky a hákovej skrutky. Upevnenie vzpery je v 2/3 výšky stĺpika nad terénom.

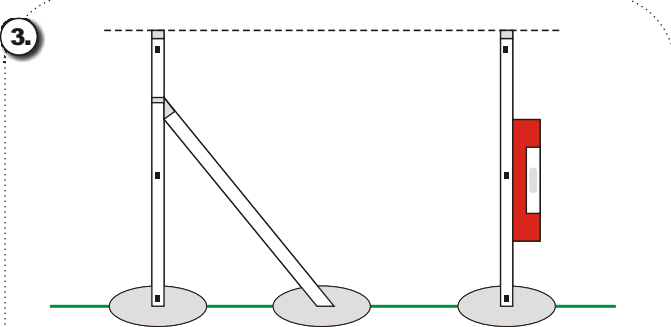

Po zasypaní stĺpikov suchým betónom a ich vyrovnaní do správnej polohy, t.j. výšky a smeru necháme betón vytvrdnúť podľa počasia 3-5 dní.

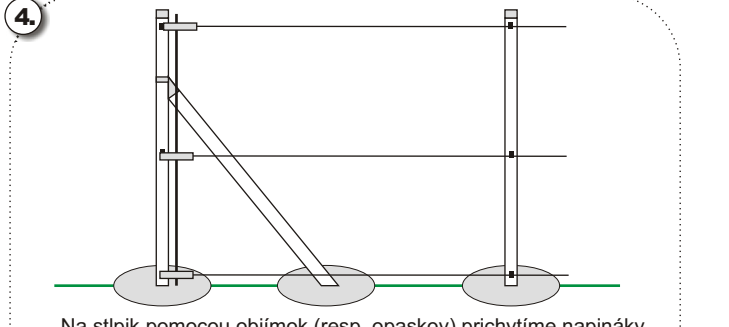

Na stĺpik pomocou objímok (resp. opaskov) prichytíme napínací skrutkou na napínaciu tyč. V prípade, že sa jedná zároveň o začiatkový aj rohový stĺpik, na objímku pridáme aj očko na prichytenie druhého napínaku. Vyvrtáme diery v príslušných výškach stĺpikov a osadíme prichytky na napínací drôt. Vo väčšine prípadov je nutné vŕtať len spodný prichyt napín. drôtu.

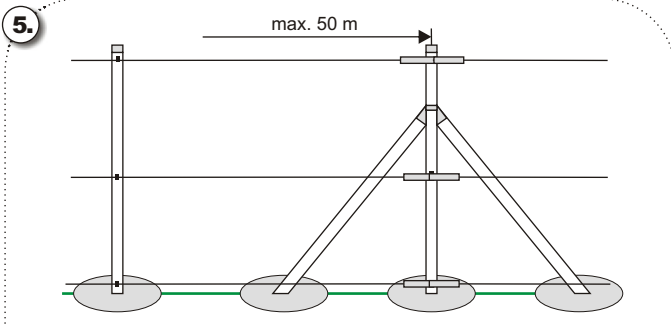

Keďže s jedným napínakom môžeme napnúť max. 50 m napínacieho drôtu, na zodpovedajúci stĺpik pripevníme obdobne napínaky a pomocou vidlicového kľúča vyšponujeme napínacie drôty. Po napnutí tieto zasunieme do prichytiek upevnených na stĺpikoch a dotlačíme háčik, ktorý je súčasťou prichytky. Toto nám zaisťuje stále napnutie napínacieho drôtu medzi stĺpkami.

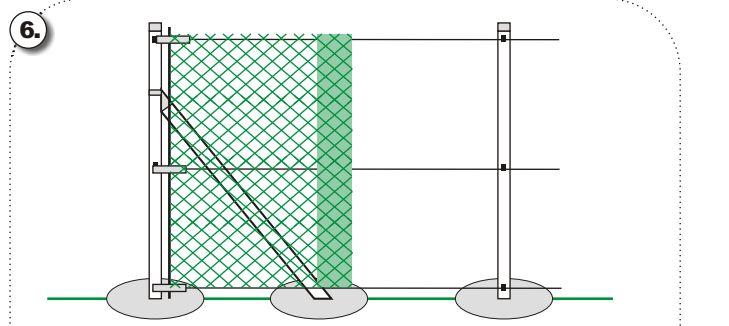

Odvinutú časť rolky oprieme o začiatkový stĺpik a pomocou napínacej tyče, ktorú navlečieme cez očka na skrutke na napínaciu tyč a cez prvé oká na pletivo prichytíme pletivo o stĺpik. Alternatívne môžeme pletivo prichytiť len viazacím drôtom.

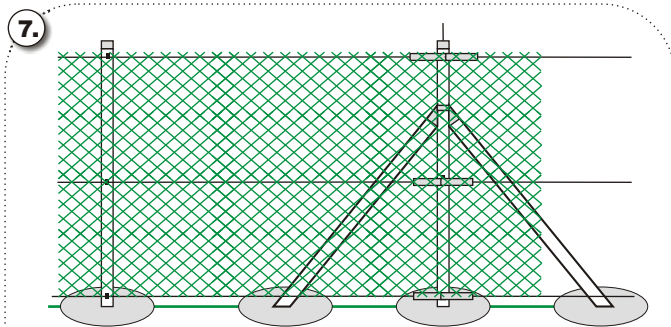

Rolku pletiva úplne rozvineme a oprieme o napínacie drôty a zaisťujeme viazacím drôtom. Potom pletivo postupne natiahujeme a vždy na každom stĺpiku prívážeme viazacím drôtom. Ak potrebujeme nadpojiť pletivo, tak točivým spôsobom vyplieteme poslednú špirálu na pletive, koniec a začiatok rolky pritiahneme k sebe a špirálu zaskrutkujeme naspäť.

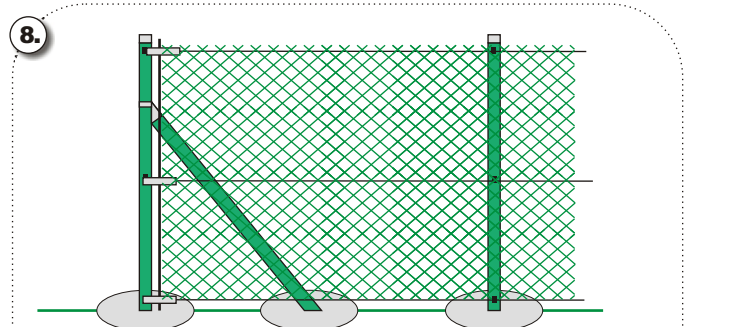

Horný a spodný napínací drôt zasunieme medzi spodné a horné oká pletiva a v strede pletiva uchytieme (minimálne 3x medzi stĺpkom) viazacím drôtom resp. sponami Rocafix. Koniec pletiva upevníme tak, že pri poslednom stĺpiku vyplieteme špirálu a pletivo prívážeme viazacím drôtom